

МІНІСТЕРСТВО ОСВІТИ І НАУКИ УКРАЇНИ
УМАНСЬКИЙ ДЕРЖАВНИЙ ПЕДАГОГІЧНИЙ УНІВЕРСИТЕТ
ІМЕНІ ПАВЛА ТИЧИНИ

ОСВІТНЬО-ПРОФЕСІЙНА ПРОГРАМА

Спеціальна освіта

першого рівня вищої освіти (бакалавр)

за спеціальністю 016 Спеціальна освіта

галузі знань 01 Освіта/Педагогіка

Кваліфікація: Дефектолог. Вихователь-логопед.

Асистент вчителя в закладах дошкільної, загальної середньої освіти з
інклюзивним та інтегрованим навчанням

ЗАТВЕРДЖЕНО ВЧЕНОЮ РАДОЮ

Голова вченої ради

проф. Безлюдний О. І.

(протокол № 1 від «29» серпня 2019 р.)

Освітня програма вводиться в дію з 01.09.2019 р.

Ректор проф. Безлюдний О. І.

(наказ № 649 о.д від «30» серпня 2019 р.)

м. Умань – 2019 р.

ПЕРЕДМОВА

Розроблено робочою групою у складі:

1. Малишевська І. А. – голова комісії.
2. Демченко І. І.
3. Бегас Л. Д.
4. Лемещук М. А.

1. Профіль освітньої програми зі спеціальності 016 Спеціальна освіта

1. Профіль освітньої програми зі спеціальності 016 Спеціальна освіта

1– Загальна інформація	
Повна назва навчального закладу та структурного підрозділу	Уманський державний педагогічний університет імені Павла Тичини, кафедра спеціальної освіти.
Ступінь вищої освіти та назва кваліфікації мовою оригіналу	Бакалавр Професійна кваліфікація: Дефектолог. Вихователь-логопед. Асистент вчителя у закладах дошкільної, загальної середньої освіти з інклюзивним та інтегрованим навчанням. Спеціальний психолог. Фахівець з психолого-педагогічної реабілітації. Інструктор з адаптивного фізичного виховання.
Офіційна назва освітньої програми	Спеціальна освіта.
Тип диплому та обсяг освітньої програми	Диплом бакалавра одиничний, 240 кредитів ЄКТС, термін навчання 3 р. 10 міс.
Наявність акредитації	Відповідно до рішення Акредитаційної комісії від 16 червня 2016 р. протокол № 121 (наказ МОН України від 21.06.2016 № 79-А) з галузі знань (спеціальності) 01 Освіта/Педагогіка 016 Спеціальна освіта визнано акредитованим за рівнем бакалавр (Сертифікат серія НД № 2489123 від 7 липня 2017р.). Термін дії сертифіката до 1 липня 2026 р.
Цикл / рівень	Перший рівень
Передумови	Наявність повної середньої освіти
Мова викладання	українська
Термін дії освітньої програми	3 р. 10 міс.
Інтернет-адреса постійного опису освітньої програми	fdo.udpu.org.ua /
2 – Мета освітньої програми	
Набуття фахової підготовки бакалавра спеціальної освіти, здатного вирішувати завдання навчання та виховання дітей з порушеннями мовлення, володіти методикою корекційно-розвиткової роботи з дітьми з особливими освітніми потребами.	
3 – Характеристика освітньої програми	
Предметна область (галузь знань, спеціальність, спеціалізація (за наявності))	Обов'язкові дисципліни I. Цикл загальної підготовки – 47 кредитів. 1.1. Гуманітарна підготовка – 21 кредит. 1.2. Фундаментальна підготовка – 26 кредитів II. Цикл професійної підготовки – 100 кредити. 2.1. Психолого-педагогічна підготовка – 44 кредитів. 2.2. Науково-предметна підготовка – 56 кредитів. Дисципліни вільного вибору студента – 60 кредитів Дисципліни спеціалізації «Психологія (спеціальна)» - 60 кредитів Практична підготовка – 27 кредитів Атестація – 6 кредитів
Орієнтація освітньої програми	Освітньо-професійна. Формування загальних і професійних компетентностей у галузі спеціальної та інклюзивної освіти
Основний фокус освітньої	Способи організації практичної та теоретичної діяльності

програми та спеціалізації	учасників освітнього процесу, зумовлені закономірностями та особливостями спеціальної та інклюзивної освіти.
Особливості програми	Програма спрямована на підготовку фахівців спеціальної та інклюзивної освіти, розвиток загальних і фахових компетенцій у ході навчальної та виробничої педагогічних практик і науково-дослідної підготовки (виконання курсової і випускної кваліфікаційної роботи). В освітньому процесі використовуються інноваційні психолого-педагогічні технології, реалізується системний підхід у формуванні змісту профільно-зорієнтованих навчальних дисциплін.
4 – Придатність випускників до працевлаштування та подальшого навчання	
Придатність до працевлаштування	Сфера працевлаштування – заклади дошкільної, загальної середньої освіти загального та спеціального призначення, заклади дошкільної, загальної середньої освіти з інклюзивним та інтегрованим навчанням, навчально-реабілітаційні центри, інклюзивно-ресурсні центри, заклади системи МОН, МОЗ, Міністерства соціальної політики для осіб з особливими освітніми потребами.
Подальше навчання	Продовження навчання на другому рівні вищої освіти «магістр» за спеціальністю 016 Спеціальна освіта Набуття кваліфікації за іншими предметними спеціалізаціями. Допуск до професії – наявність академічної і професійної кваліфікації, підтверджена документом про вищу освіту.
5 – Викладання та оцінювання	
Викладання та навчання	Проблемно-зорієнтований стиль навчання. Комбінація лекцій, практичних, семінарських занять, диспутів, семінарів, круглих столів, майстер-класів, конференцій, ділових ігор, виконання індивідуальних науково-дослідних завдань, самостійної роботи на основі електронних освітніх ресурсів, розміщених в «Віртуальному навчальному середовищі Moodle», консультацій викладачів.
Оцінювання	Іспити, заліки, практика, курсові роботи, захист кваліфікаційної роботи. Атестація здійснюється у формі захисту кваліфікаційної роботи на здобуття освітнього ступеня «бакалавр», або здачі комплексного кваліфікаційного іспиту з психолого-педагогічних основ логопедії та корекційно-виховної роботи та кваліфікаційного іспиту зі спеціалізації «Спеціальна психологія».
6 – Програмні компетентності	
Інтегральна компетентність	Здатність самостійно і комплексно розв'язувати складні спеціальні завдання та практичні проблеми в галузі спеціальної та інклюзивної освіти, керуючись принципами дитиноцентризму, гуманізму, толерантної комунікації.
Загальні компетентності (ЗК)	ЗК-1. Здатність до навчання упродовж життя. ЗК-2. Здатність критично мислити, ставити цілі та досягати їх. ЗК-3. Здатність виконувати роль фасилітатора. ЗК-4. Здатність працювати в команді й уміння виявляти міжособистісну взаємодію (комунікабельність). ЗК-5. Здатність до спілкування в багатокультурному середовищі
Фахові компетентності (ФК)	ФК-1. Здатність до застосування набутих знань гуманістичних теорій та концепцій щодо виховання і навчання осіб з особливими освітніми потребами; здатність

	<p>до інформаційно-просвітницької діяльності з питань організації надання корекційно-педагогічної, реабілітаційної допомоги дітям з особливими освітніми потребами.</p> <p>ФК-2. Здатність застосовувати набуті знання та практичні навички для аналізу принципів, змісту, методів логопедичної, психолого-педагогічної, корекційно-розвиткової, навчально-реабілітаційної роботи з дітьми з особливими освітніми потребами в закладах спеціальної освіти та закладах дошкільної, загальної середньої освіти з інклюзивним та інтегрованим навчанням.</p> <p>ФК-3. Здатність постійно підвищувати власний професійний рівень, педагогічну майстерність, продумано й виважено будувати процес корекційно-педагогічного спілкування; здатність налагоджувати продуктивну професійно-корекційну і навчально-реабілітаційну взаємодію, суб'єкт-суб'єктну комунікацію.</p> <p>ФК-4. Здатність застосовувати сучасні педагогічні технології з урахуванням порушень психофізичного розвитку, індивідуальних та вікових особливостей дітей з особливими освітніми потребами; вміння здійснювати планування корекційно-педагогічного процесу та визначати умови його практичної реалізації в закладах спеціальної освіти та дошкільної, загальної середньої освіти з інклюзивним та інтегрованим навчанням.</p> <p>ФК-5. Здатність до застосування знань основних правил організації навчального, виховного, корекційного-розвиткового, навчально-реабілітаційного процесів; раціонально організовувати власну корекційно-педагогічну діяльність та самостійно контролювати її результативність; до ефективної командної взаємодії у процесі професійної діяльності.</p> <p>ФК-6. Здатність до застосування знань про особливості психічного розвитку дитини з особливими освітніми потребами в умовах її навчання та виховання з метою забезпечення спрямованої соціалізації та інтеграції.</p> <p>ФК-7. Здатність оцінити структуру дефекту, клініко-фізіологічні особливості і закономірності психофізичного розвитку дітей з мовленнєвими, сенсорним та інтелектуальними порушеннями та потенційні можливості їхнього розвитку; до застосування професійних медико-біологічних знань, практичних умінь і навичок для побудови змісту корекційного, навчально-реабілітаційного процесу відповідної освітньої галузі.</p> <p>ФК-8. Здатність виконувати корекційно-розвиткову роботу з профілактики та подолання порушень психофізичного розвитку дітей з особливими освітніми потребами у освітньому, виховному, реабілітаційному процесі закладів спеціальної освіти та закладів дошкільної, загальної середньої освіти з інклюзивним та інтегрованим навчанням.</p>
	7 – Програмні результати навчання
	<p>ПРН-1. Знання основних принципів професійного спілкування українською мовою, принципів і засобів офіційно-ділового мовлення.</p> <p>ПРН-2. Володіння знаннями з філософії як світогляду</p>

людини, або сукупності поглядів на світ у цілому та ставлення людини до цього світу, в розумінні онтологічних, гносеологічних, аксіологічних і соціальних проблем буття.

ПРН-3. Здібність до логічного мислення, самостійного аналізу складних явищ суспільного життя, уміння пов'язувати загально філософські проблеми з розв'язанням завдань економічної теорії і практики.

ПРН-4. Знання сутності, історії, теорії і методології політології як науки; об'єкт, предмет і метод політичної науки взагалі та української зокрема, чітко оперувати і володіти її понятійно-категоріальним апаратом.

ПРН-5. Уміння застосовувати знання про соціальну систему суспільства, розуміння сутності соціального життя та соціальної структури суспільства, а також навичок аналізу соціальних явищ і процесів.

ПРН-6. Уміння застосовувати знання основних принципів формування безпечної життєдіяльності людини, закономірностей виникнення і розвитку небезпек, їх властивостей, вплив на здоров'я та життя людини, основні положення з організації охорони праці.

ПРН-7. Уміння застосовувати знання основних положень формування інформаційно-освітнього середовища в закладах освіти різного типу.

ПРН-8. Уміння застосовувати знання загальних закономірностей виховання, навчання та розвитку дитини; мету, зміст, принципи, методи, форми організації навчання та виховання. Знання основних категорій, принципів та місця психології в системі наук.

ПРН-9. Знання теоретичних основ природи дитячих творчих здібностей та способів їх розвитку; структуру творчого процесу; етапність творчої діяльності дітей.

ПРН-10. Теоретичні знання про загальні положення інклюзивної освіти в Україні, теоретико-методологічні та нормативно-правові засади інклюзивної освіти.

ПРН-11. Знання теоретичних основ про особливості становлення, розвитку дефектології та логопедії; основні поняття, предмет та завдання, напрями та принципи логопедії.

ПРН-12. Уміння застосовувати знання теоретичних засад про різні категорії порушень психофізичного розвитку; принципи організації корекційного навчання; мережі спеціальних дошкільних і шкільних закладів спеціальної освіти; законодавчої бази спеціальної освіти. Знання специфіки спеціальності «Спеціальна освіта».

ПРН-13. Уміння застосовувати знання про будову, фізіологію і патологію сенсорних систем людини, а також причини виникнення їх захворювань та взаємозв'язок цих патологій з особливостями нервової та ендокринної систем. Знання класифікації видів патологій психічних процесів.

ПРН-14. Уміння застосовувати знання про класифікацію та особливості мовленнєвих порушень; про корекційну роботу з дітьми з важкими порушеннями мовлення.

ПРН-15. Уміння застосовувати знання спеціальних методичних знань і вмінь, необхідних для професійної діяльності майбутніх логопедів в закладах спеціальної та

	<p>інклюзивної освіти.</p> <p>ПРН-16. Уміння застосовувати знання про професійну діяльність асистента вчителя в інклюзивному класі.</p> <p>ПРН-17. Уміння застосовувати знання спеціальних методик адаптивного фізичного виховання.</p> <p>ПРН-18. Уміння застосовувати знання теоретичних засад щодо організації корекційно-виховної роботи в освітніх закладах для дітей з особливими освітніми потребами.</p> <p>ПРН-19. Уміння застосовувати знання про основні поняття, предмет, завдання, напрями та принципи спеціальної психології; про клінічну картину та патопсихологічну семіотику психозів, невротичних розладів, порушень психічного розвитку, особливості системи завдань, принципів, форм і методів психолого-педагогічної терапії.</p> <p>ПРН-20. Уміння застосовувати знання про психолого-педагогічну реабілітацію дітей з особливими освітніми потребами; освітні принципи форми та методи психолого-педагогічної реабілітації дітей з особливими освітніми потребами; організацію психолого-педагогічного реабілітаційного процесу у закладах спеціальної освіти.</p> <p>ПРН-21. Уміння застосовувати знання вікових аспектів психодіагностики; загальних і теоретичних проблем та особливостей діагностики аномального розвитку дитини; змістом роботи інклюзивно-ресурсного центру</p>
8 – Ресурсне забезпечення реалізації програми	
Кадрове забезпечення	<p>До реалізації програми залучаються науково-педагогічні працівники з науковими ступенями та/або вченими званнями, а також висококваліфіковані спеціалісти.</p> <p>З метою підвищення фахового рівня всі науково-педагогічні працівники один раз на п'ять років проходять стажування, у т.ч. закордонні.</p>
Матеріально-технічне забезпечення	<p>Наявна матеріально-технічна база, що забезпечує проведення всіх видів практичної, дисциплінарної та міждисциплінарної підготовки та науково-дослідної роботи студентів. Обладнані комп'ютерні класи.</p>
Інформаційне та навчально- методичне забезпечення	<ul style="list-style-type: none"> – необмежений доступ до мережі Інтернет; – наукова бібліотека, читальні зали; – віртуальне навчальне середовище Moodle; – навчальні і робочі плани; – графіки навчального процесу; – навчально-методичні комплекси дисциплін; – навчальні та робочі програми дисциплін; – дидактичні матеріали для самостійної та індивідуальної роботи студентів з дисциплін; – програми практик; – методичні вказівки щодо виконання курсових проєктів(робіт), дипломних проєктів (робіт); – критерії оцінювання рівня підготовки; – пакети комплексних контрольних робіт.
9 – Академічна мобільність	
Національна кредитна мобільність	<p>На основі двосторонніх договорів між УДПУ імені Павла Тичини та університетами України. Допускаються індивідуальні угоди про академічну мобільність для навчання та проведення досліджень в університетах та наукових установах України. До керівництва науковою роботою</p>

	здобувачів можуть бути залучені провідні фахівці університетів України на умовах індивідуальних договорів. Кредити, отримані в інших університетах України, перезараховуються відповідно до довідки про академічну мобільність.
Міжнародна кредитна мобільність	<ul style="list-style-type: none"> – Угода про співробітництво 2014-2021 з Державною вищою професійною школою імені Я. А. Коменського у Лешно (Польща). – Угода про співробітництво 04.05.2010 (безстрокова) з Вищою державною школою професійної освіти у Гнезно (Польща). <p>Угода про співробітництво, науковий обмін 2015 – 2016, 2016 –2017. з Університетом Порто (Португалія). Співпраця за договором Erasmus +.</p>
Навчання іноземних здобувачів вищої освіти	можливе на загальних умовах

2. Перелік компонентів освітньо-професійної / наукової програми та їх логічна послідовність

Код н/д	Компоненти освітньої програми (навчальні дисципліни, курсові проекти(роботи), практики, кваліфікаційна робота)	Кількість кредитів / год.	Форма підсумкового контролю
1	2	3	4
Обов'язкові компоненти ОП			
ЗП.1	Цикл загальної підготовки	47/1410	
ГП.1.1	Гуманітарна підготовка	21 / 630	
ГП.1.1.01	Українська мова за професійним спрямуванням	3 / 90	екзамен
ГП.1.1.02	Історія та культура України	3 / 90	екзамен
ГП.1.1.03	Філософія	3 / 90	залік
ГП.1.1.04	Релігієзнавство	3 / 90	залік
ГП.1.1.05	Іноземна мова	6 / 180	екзамен
ГП.1.1.06	Українознавство	3 / 90	залік
ФП.1.2.	Фундаментальна підготовка	26 / 780	
ФП.1.2.01	Охорона праці та безпека життєдіяльності	3 / 90	залік
ФП.1.2.02	Фізичне виховання	3 / 90	залік
ФП.1.2.03	Формування інформаційно-освітнього середовища в навчальних закладах	3 / 90	екзамен
ФП.1.2.04	Основи дефектології та логопедії	4 / 120	екзамен
ФП.1.2.05	Основи інклюзивної освіти	3 / 90	екзамен
ФП.1.2.06	Основи наукових досліджень	3 / 90	залік
ФП.1.2.07	Історія педагогіки	3 / 90	екзамен
ФП.1.2.08	Корекційна психопедагогіка	3 / 90	екзамен
ФП.1.2.09	Основи екології та природознавства	3 / 90	залік
ПП.П	Цикл професійної підготовки	100 / 3000	
ППП.2.1	Психолого-педагогічна підготовка	44 / 1320	
ППП.2.1.01	Педагогіка загальна	3 / 90	екзамен
ППП.2.1.02	Психологія загальна	3 / 90	залік
ППП.2.1.03	Психологія творчості	3 / 90	екзамен
ППП.2.1.04	Педагогічна творчість	3 / 90	екзамен
ППП.2.1.05	Вступ до спеціальності "Спеціальна освіта" і педагогічна деонтологія	3 / 90	екзамен
ППП.2.1.06	Корекційна психопедагогіка	3 / 90	екзамен
ППП.2.1.07	Спеціальна дошкільна педагогіка	3 / 90	залік
ППП.2.1.08	Спецпедагогіка з історією	3 / 90	екзамен
ППП.2.1.09	Професійна діяльність асистента вчителя в інклюзивному класі	3 / 90	екзамен
ППП.2.1.10	Психолого-педагогічні основи корекційної-виховної роботи	3 / 90	екзамен
НПП.2.2	Науково-предметна підготовка	71 / 2130	
НПП.2.2.01	Логопедія (ринолалія)	3 / 90	екзамен
НПП.2.2.02	Логопедія (дизартрія, порушення голосу)	3 / 90	екзамен
НПП.2.2.03	Логопедія (ФФНМ, ЗНМ, порушення темпоритмічної сторони мовлення)	3 / 90	екзамен
НПП.2.2.04	Логопедія (алалія, афазія)	3 / 90	екзамен
НПП.2.2.05	Логопедія (порушення писемного мовлення)	3 / 90	екзамен
НПП.2.2.06	Неврологічні основи логопедії	3 / 90	екзамен
НПП.2.2.07	Українська жестова мова	3 / 90	екзамен
НПП.2.2.08	Фізична реабілітація осіб з вадами мовлення	3 / 90	залік
НПП.2.2.09	Гігієна дітей і підлітків в системі спеціальної освіти з основами генетики	3 / 90	залік
НПП.2.2.10	Теорія і методика адаптивного фізичного	3 / 90	залік

	виховання		
НПП.2.2.11	Теорія і методика виховання дітей з порушеннями мовлення	3 / 90	екзамен
НПП.2.2.12	Спецметодика фізичного виховання	3 / 90	залік
НПП.2.2.13	Спецметодика розвитку мовлення	3 / 90	екзамен
НПП.2.2.14	Спецметодика формування елементарних математичних уявлень	3 / 90	залік
НПП.2.2.15	Спецметодика початкового навчання мови	3 / 90	екзамен
НПП.2.2.16	Спецметодика математики з основами математики	3 / 90	залік
НПП.2.2.17	Спецметодика навчання інтегративного курсу "Я досліджую світ"	3 / 90	екзамен
НПП.2.2.18	Спецметодика образотворчого мистецтва	3 / 90	екзамен
НПП.2.2.19	Трудове навчання з методиками	3 / 90	екзамен
НПП.2.2.20	Методика роботи дефектолога з дітьми з порушенням аналізаторів	3 / 90	екзамен
НПП.2.2.21	Ігри в логопедичній роботі	3 / 90	залік
НПП.2.2.22	Диференційоване викладання в інклюзивному класі	3 / 90	екзамен
НПП.2.2.23	Мовленнєві сенсорні системи та їх порушення	3 / 90	екзамен
НПП.2.2.24	Курсова робота з психолого-педагогічних дисциплін та методик спеціальної освіти*	1/30	
НПП.2.2.25	Курсова робота з методик спеціальної освіти*	1/30	
Вибіркові компоненти ОП			
ВВ.ІІІ	Вибірковий блок 1		
ВВ.3.1.01	Основи патопсихології та психотерапії	6 / 180	залік
ВВ.3.1.02	Основи психокорекції та психоконсультування осіб з ТПМ	6 / 180	екзамен
ВВ.3.1.03	Арт-терапія в спеціальній освіті	6 / 180	екзамен
ВВ.3.1.04	Основи теорії гендерного виховання дітей	6 / 180	залік
ВВ.3.1.05	Спеціальна психологія	6 / 180	екзамен
ВВ.3.1.06	Лопсихологія	6 / 180	залік
ВВ.3.1.0.7	Основи психотренінгу осіб з ТПМ	6 / 180	залік
ВВ.3.1.08	Теорія та методика валеологічної освіти дітей з/без особливих освітніх потреб	6 / 180	екзамен
ВВ.3.1.09	Аномалії психічного розвитку	6 / 180	екзамен
ВВ.3.1.10	Психолінгвістика	6 / 180	залік
ВВ.3.2	Вибірковий блок 2		
ВВ.3.2.01	Робота з сім'єю дітей з особливими освітніми потребами	6 / 180	залік
ВВ.3.2.02	Психолого-педагогічна реабілітація у закладах спеціальної освіти	6 / 180	екзамен
ВВ.3.2.03	Організація діяльності реабілітаційних закладів	6 / 180	екзамен
ВВ.3.2.04	Виховання дітей з особливими освітніми потребами	6 / 180	залік
ВВ.3.2.05	Сучасні системи фізичної реабілітації	6 / 180	екзамен
ВВ.3.2.06	Порівняльна психологія	6 / 180	залік
ВВ.3.2.07	Основи корекційної педагогіки	6 / 180	залік
ВВ.3.2.08	Педагогічні технології інклюзивної освіти	6 / 180	екзамен
ВВ.3.2.09	Клініка інтелектуальних порушень	6 / 180	екзамен
ВВ.3.2.10	Патопсихологія	6 / 180	залік
Загальний обсяг вибірових компонент:		60 / 1800	
ЗАГАЛЬНИЙ ОБСЯГ ОСВІТНЬОЇ ПРОГРАМИ		240 / 7200	

2.2. Структурно-логічна схема ОП

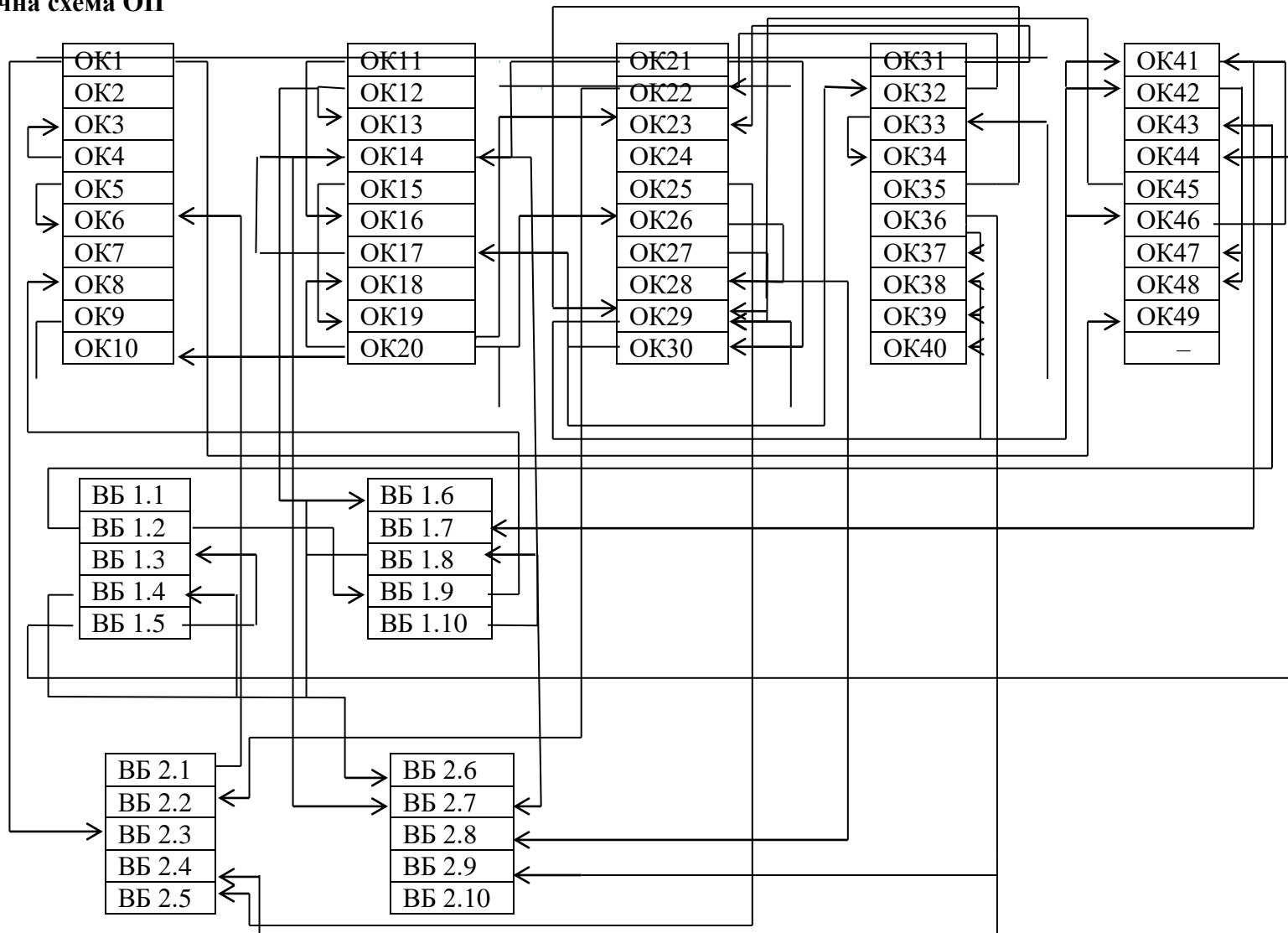

3. Форма атестації здобувачів вищої освіти

Атестація випускників освітньої програми спеціальності 016 «Спеціальна освіта» проводиться у формі захисту кваліфікаційної випускної роботи або випускного іспиту з спеціальної психології та комплексного кваліфікаційного іспиту з психолого-педагогічних основ логопедії та корекційно-виховної роботи і завершується видачею документу встановленого зразка про присудження йому ступеня бакалавра із присвоєнням кваліфікації: Дефектолог. Вихователь-логопед. Асистент вчителя у закладах дошкільної, загальної середньої освіти з інклюзивним та інтегрованим навчанням. Спеціальний психолог. Інструктор з адаптивного фізичного виховання. Дефектолог. Вихователь-логопед. Асистент вчителя у закладах дошкільної, загальної середньої освіти з інклюзивним та інтегрованим навчанням. Фахівець з психолого-педагогічної реабілітації. Інструктор з адаптивного фізичного виховання.

Атестація здійснюється відкрито і публічно.

	НПП.2.2.11	НПП.2.2.12	НПП.2.2.13	НПП.2.2.14	НПП.2.2.15	НПП.2.2.16	НПП.2.2.17	НПП.2.2.18	НПП.2.2.19	НПП.2.2.20	НПП.2.2.21	НПП.2.2.22	НПП.2.2.23	НПП.2.2.24	НПП.2.2.25	ВВ.3.1.01	ВВ.3.1.02	ВВ.3.1.03	ВВ.3.1.04	ВВ.3.1.05	ВВ.3.1.06	ВВ.3.1.07	ВВ.3.1.08	ВВ.3.1.09	ВВ.3.1.10	ВВ.3.2.01	ВВ.3.2.02	ВВ.3.2.03	ВВ.3.2.04	ВВ.3.2.05	ВВ.3.2.06	ВВ.3.2.07	ВВ.3.2.08	ВВ.3.2.09	ВВ.3.2.10		
ПРН 1	+						+	+				+		+	+				+		+			+												+	
ПРН 2																																					
ПРН 3	+		+		+		+	+						+	+			+			+			+												+	
ПРН 4																																					
ПРН 5														+	+																						
ПРН 6										+			+								+																
ПРН 7					+	+			+	+						+	+		+	+			+	+		+	+										
ПРН 8			+	+	+					+	+		+	+	+			+					+					+							+		
ПРН 9				+			+	+		+								+									+										
ПРН 10	+	+					+	+						+	+												+										
ПРН 11									+														+												+		
ПРН 12	+	+			+		+	+	+			+		+	+		+				+	+				+						+	+				
ПРН 13			+			+			+	+	+					+		+		+		+		+		+		+							+		
ПРН 14				+		+			+			+										+												+			
ПРН 15	+				+		+	+		+						+			+		+		+		+		+						+	+		+	
ПРН 16		+	+		+									+	+	+			+		+			+	+							+	+			+	
ПРН 17						+				+			+																								
ПРН 18		+		+	+					+		+	+					+									+										
ПРН 19												+				+	+		+	+		+	+	+	+	+	+						+	+	+	+	
ПРН 20				+		+			+	+	+	+	+					+	+				+				+	+							+		
ПРН 21		+				+	+	+		+	+							+	+	+	+		+	+										+	+		

Затверджено на засіданні вченої ради Уманського державного педагогічного університету імені Павла Тичини (протокол № 1 від 29 серпня 2019 року.; наказ № 649 від 30 серпня 2019 р.).

Керівник проектної групи (гарант освітньої програми) :

Малишевська Ірина Анатоліївна – доктор педагогічних наук, професор кафедри спеціальної освіти Уманського державного педагогічного університету імені Павла Тичини.

Розробники:

- 1. Демченко Ірина Іванівна** – доктор педагогічних наук, професор кафедри спеціальної освіти Уманського державного педагогічного університету імені Павла Тичини.
- 2. Бегас Людмила Дмитрівна** – кандидат педагогічних наук, доцент кафедри спеціальної освіти Уманського державного педагогічного університету імені Павла Тичини.
- 3. Лемещук Марина Анатоліївна** – кандидат педагогічних наук, старший викладач кафедри спеціальної освіти Уманського державного педагогічного університету імені Павла Тичини.